

# BENNE BASCULANTE



Standard sur socle



Couvercle coulissant à lanières

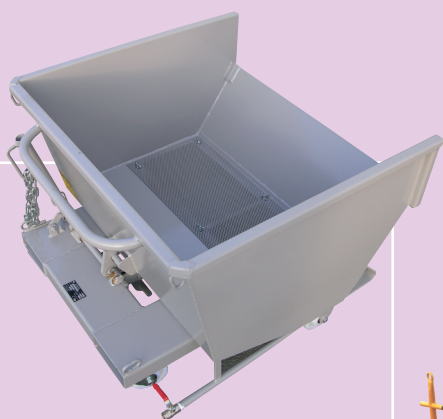

Grille et robinet de vidange



Timon traction attelage



Version galva avec option couvercle articulé



Fourreaux spéciaux prise Gerbeur



Basculement amorti par vérins ralentisseurs



Fabrication spéciale sur-mesure, voir pages GSS, 14 et 15



# HAUTEUR RÉDUITE

Déclenchement automatique  
Vidage intégral sans contrainte de remplissage

Caisse étanche

Idéale pour collecte copeaux  
d'usinage, chutes, boues, marc...

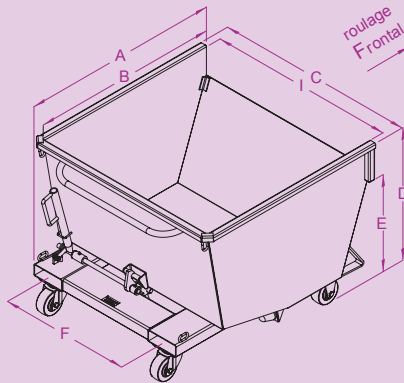

| capacité litres | charge kg | roues Ø | A    | B    | C    | I    | D    | E    | F   | fourreaux section int. | poids kg | réf. peinte |
|-----------------|-----------|---------|------|------|------|------|------|------|-----|------------------------|----------|-------------|
| 200             | 1200      | socle   | 955  | 815  | 785  | 720  | 615  | 415  | 480 | 165 x 55               | 85       | GSP02000    |
| 200             | 1200      | 125N    | 955  | 815  | 785  | 720  | 630  | 430  | 480 | 165 x 55               | 89       | GSP02120    |
| 300             | 1200      | socle   | 955  | 815  | 915  | 850  | 675  | 475  | 480 | 165 x 55               | 95       | GSP03000    |
| 300             | 1200      | 125N    | 955  | 815  | 915  | 850  | 690  | 485  | 480 | 165 x 55               | 100      | GSP03120    |
| 500             | 1200      | socle   | 1145 | 1000 | 1080 | 1000 | 775  | 620  | 700 | 165 x 55               | 136      | GSP05000    |
| 500             | 1200      | 125P    | 1145 | 1000 | 1080 | 1000 | 790  | 635  | 700 | 165 x 55               | 145      | GSP05121    |
| 700             | 1200      | socle   | 1125 | 1000 | 1280 | 1200 | 870  | 665  | 700 | 165 x 55               | 140      | GSP07000    |
| 700             | 1200      | 125P    | 1125 | 1000 | 1280 | 1200 | 890  | 675  | 700 | 165 x 55               | 153      | GSP07121    |
| 1000            | 2000      | socle   | 1515 | 1400 | 1280 | 1200 | 930  | 785  | 700 | 170 x 70               | 210      | GSP10000    |
| 1000            | 1800      | 150P    | 1515 | 1400 | 1280 | 1200 | 985  | 840  | 700 | 170 x 70               | 219      | GSP10151    |
| 1500            | 2000      | socle   | 1645 | 1500 | 1280 | 1200 | 1160 | 940  | 700 | 170 x 70               | 250      | GSP15000    |
| 1500            | 1800      | 160P    | 1645 | 1500 | 1280 | 1200 | 1225 | 1000 | 700 | 170 x 70               | 260      | GSP15161    |

Cotes indiquées en mm hors options et sans engagement.  
Roues : N = nylon RB, P = alu/polyuréthane.  
Le centre de gravité de la benne en charge est situé en bout de fourches.

Vidage intégral,  
angle à 110°



Déclenchement automatique par contact

Tampons amortisseurs et sabots pour ré-enclenchement



# GS

## CARACTÉRISTIQUES :

- Capacité de 200 à 1500 litres.
- Bac étanche avec fond en tôle 40 ou 50/10<sup>ème</sup>, côtés 30/10<sup>ème</sup> suivant capacités.
- Articulations en bout de fourreaux sur coussinets fortement dimensionnés, avec graisseurs.
- Châssis tubulaire intégré en 40 et 50/10<sup>ème</sup>.
- Loquet de sécurité évitant tout déclenchement intempestif lors des transferts, à enlever avant basculement.
- Fin de basculement amortie par butées caoutchouc.
- Déclenchement automatique du basculement par contact (servant d'anti-glissement) et manuel par levier.
- Sabots protecteurs pour aide au ré-enclenchement après vidage.
- Section fourreaux et entraxe (F) modifiables sur demande.
- Modèle sur socle avec prise transpalette sous les fourreaux.
- Modèle sur roues équipé de 2 fixes et 2 pivotantes avec main courante - roulage frontal.
- Livrée avec 1 chaîne de sécurité.
- Options, voir pages 51 à 53.